

V O L V O



国四

沃尔沃轻型双钢轮振动压路机 2.6 t 18.2 kW

DD25B

沃尔沃建筑设备



欢迎 来到我们的世界

欢迎来到沃尔沃的机械世界。在这里，我们将以大胆设想、勤奋的工作和技术的创新，促进世界变得更清洁、更智能、更互通。一个立足于沃尔沃集团持久价值观的世界，一个稳定、可持续和创新的世界，一个以客户为中心的世界。

欢迎来到沃尔沃建筑设备的世界——您一定会喜欢这里。

走向成功之路

我们的道路机械系列是英格索兰与 ABG 品牌的宝贵传承与沃尔沃的工程设计的结合。由此造就了沃尔沃摊铺机和压路机系列产品，无论在摊铺还是压实作业中，都能够实现可靠的质量水平。

我们拥有悠久的历史并为此而感到自豪，并且我们将不断进行产品创新，为客户提供优异的解决方案。我们正在开发一系列智能解决方案，以确保我们的机器在将来仍能够提供可靠的性能和施工质量，其中包括我们的 Compact Assist——压实辅助系统和 Pave Assist——摊铺辅助系统。



专注客户需求,以专业的解决方案和真诚的服务态度,持续为您创造价值。

使用沃尔沃的机器仅仅是您与沃尔沃合作关系的开始。作为您的合作伙伴,我们开发了一系列范围广泛的附加解决方案,助您提升正常运行时间、提高生产率并降低成本。

专为您的业务而设计的有沃无忧服务

“有沃无忧”服务,力求为每一位客户提供多方面、全生命周期的服务和产品支持,全面精准覆盖您的需求。在服务保障、保修以及技术等方面,我们都可以为业内客户提供专业的解决方案,使您的机器更大限度地保持正常运行和优异性能。沃尔沃服务让您尊享省钱、省时、安心、专业的客户体验。

沃尔沃无处不在

无论您购买新产品还是二手产品,我们的全球经销商网络和技术人员都会为您提供多方面的支持,包括机器监控和沃尔沃的纯正配件供应等服务。这是沃尔沃服务的基础,请放心,我们从一开始就会向您提供全天候的支持。

专以恒 沃至诚

BUILDING TOMORROW

性能值得信赖

隆重推出DD25B，一款高效率的轻型双钢轮振动压路机。这款压路机是专为在进行小型压实施工时提高压实性能和降低油耗而设计。采用新款沃尔沃D1.7A型发动机，这款压路机满足更高的要求。携手沃尔沃，体验机器性能和压实效率的提升。

高压实性能

DD25B采用沃尔沃高频压实技术，在保持理想的钢轮振动撞击间隔，确保压实平整度的同时，能以更快的行走速度进行压实获得高压实效率。振动频率可根据不同施工要求进行调节。



压力式洒水系统

DD25B拥有出色的水箱容量。防锈型设计的压力式洒水系统可为前、后钢轮表面提供持续稳定的水流，避免钢轮粘料。八个喷嘴上都配有细滤，可以更大程度地降低喷嘴堵塞的可能，确保钢轮表面得到喷头扇形洒水面的全覆盖。



经优化的性能输出

新款沃尔沃D1.7A型发动机融入了先进的技术和数十载的制造经验，具有高性能输出和低燃油消耗的特点。经优化的偏心激振系统确保强劲的振动压实性能输出 - 可与配备更大输出功率发动机的同级别压路机媲美。

更低燃油消耗

沃尔沃D1.7A型发动机与DD25B的液压驱动系统匹配更佳，不仅提供高动力输出性能，而且可使燃油消耗降低。





360° 操作视野

凭借理想的座椅位置布置，前倾式的钢轮支腿以及倾斜式发动机罩的设计，DD25B提供更好的操作视野。无论是向前还是向后行驶，操作手都可以清晰的观察钢轮边缘和机器四周，在保证压实作业精准的同时提高施工安全性。

沃尔沃众多特点为压实助力

发动机舱

为了便于维护，铰链连接的发动机罩可向前掀开，站在地面即可轻松触及发动机和液压元件。

洒水箱存水量指示

操作手在座椅上就能轻松监控洒水箱内的水位。

间歇式洒水系统

DD25B拥有出色的水箱容量。操作手可精确调整钢轮洒水间隔，由此提高用水效率，减少停机加水用时。

经优化的性能输出

新款沃尔沃D1.7A型发动机具有高性能输出和低燃油消耗的特点。

聚氨酯钢轮刮板

前、后钢轮刮板由聚氨酯制成，在提升钢轮表面清洁效果和延长刮板条使用寿命的同时，降低日常维护的要求。

自动起振系统

行走控制杆在被移出中位时，即会自动开启振动；而行走控制杆被移至停车位置时则会自动停振。这可以避免意外的原地振动对施工路面所造成的损坏。





360°操作视野

凭借理想的座椅位置布置和前倾式发动机罩设计，操作手将体验到更好的操作视野。

高压实性能

DD25B采用沃尔沃高频压实技术，在保持理想的钢轮振动撞击间隔，确保压实平整度的同时，能以更快的行走速度进行压实，获得高压实效率。

可快速拆装洒水喷嘴

无需工具即可快速拆装洒水喷嘴，缩短机器停机清洁时间，保持洒水系统性能。

免维护轴承

免维护偏心轴承，具有耐高温和耐高转速的特点。

压力式洒水系统

防锈型设计的压力式洒水系统向钢轮表面喷洒持续稳定的水流，避免钢轮粘料。

经机加工钢轮

钢轮表面经机加工，并对钢轮边缘进行圆弧倒角处理，避免压实轮迹的产生，保证理想的压实表面质量。

更低燃油消耗

沃尔沃D1.7A型发动机与DD25B的液压传动系统匹配更佳，在提供高性能输出的同时降低燃油消耗。

保障您的生产率

沃尔沃机器经久耐用。DD25B型压路机上所有维护点都容易接近，能够快速进行日常维护保养，减少故障停机时间。轻量化设计的发动机罩开启轻松，便于进行日常检查。加上沃尔沃出色的售后服务支持，DD25B型压路机的使用年限更长。

容易接近的发动机舱

发动机罩可以轻松打开，便于日常维护和检查。铰链连接的发动机罩采用轻量化设计，借助两个气撑向前掀开，从而为接近发动机和液压部件提供宽敞的空间。



经销商支持

当地沃尔沃经销商不仅能随时供应与您的设备更佳匹配的沃尔沃原装零部件，而且还能为您提供专业咨询和训练有素的售后服务和支持。

技术规格

型号		DD25B (1m钢轮)	DD25B (1.2m钢轮)
机器重量 (包括翻滚保护支架)			
工作重量	kg	2 515	2 640
前钢轮分配重量	kg	1 211	1 250
后钢轮分配重量	kg	1 304	1 390
装运重量	kg	2 359	2 410
钢轮			
宽度	mm	1 000	1 200
直径	mm	700	700
轮壳厚度	mm	13	13
外表面		经机加工	
振动			
频率	Hz	55/66.7	55/66.7
名义振幅	mm	0.54	0.5
激振力	高	kN	37.5
	低	kN	25.5
行走驱动			
类型		闭式静液压回路	
钢轮驱动		径向柱塞式	
行走速度	km/h	0 - 10.3	0 - 10.3
发动机			
制造商/型号		沃尔沃D1.7A-中国四阶段	
类型		三缸柴油发动机	
额定转速下的额定输出功率	kW	18.2 kW / 24.8 hp @2 200 rpm	
电气		12伏、70安培发电机	
制动器			
工作制动		静液压式	
驻车辅助制动		位于每个钢轮上，弹簧闭合、液压释放	
洒水系统			
类型		压力式	
喷嘴		每个钢轮4个	
过滤		吸水口和喷嘴	
钢轮刮板		弹簧加压自调节式聚氨酯刮板	
水箱容量		260	
其他			
铰接角度	°	+ / - 30	
摆动角度	°	+ / - 10	
内侧转弯半径 (至钢轮边缘)	mm	2 800	
燃油箱容量	l	40	
液压油箱容量	l	27	
理论爬坡能力	%	30	
噪声			
司机位置噪声, 根据ISO11203:2009	L _{pA} dB	87	
机外发射噪声, 根据欧盟2000/14/EC指令	L _{WA} dB	106	

技术规格

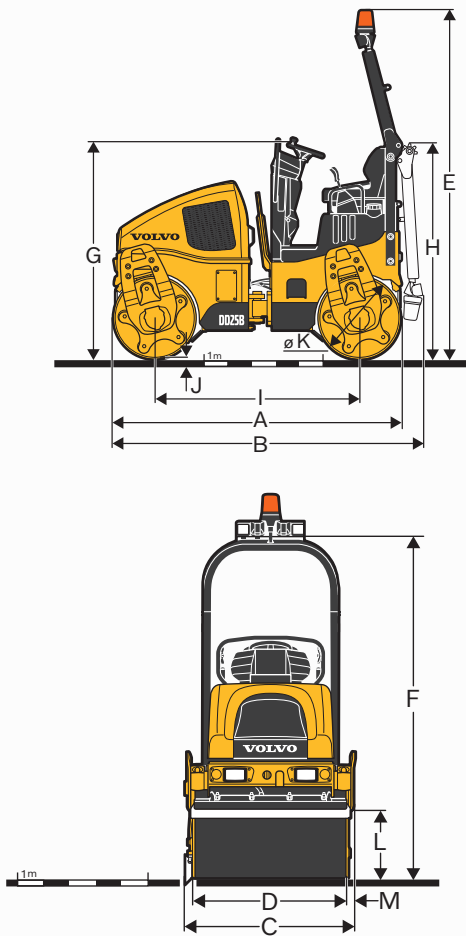

尺寸	DD25B	
	1m钢轮	1.2m钢轮
单元	mm	mm
A	2 420	2420
B	2 540	2540
C	1 090	1290
D	1 000	1200
E	2 955	2955
F	2 650	2650
G	1 870	1870
H	2 020	2020
I	1 720	1720
J	13	13
K	700	700
L	490	490
M	45	45





VOLVO

DD25B



VOLVO

沃尔沃建筑设备与众不同。它的结构、发展、运作方式别具一格。这一独到之处秉承了我们190多年来积累起来的丰厚而广博的工程建筑设备传统。这一传统以人为本，设备操作员在沃尔沃人的心目中始终占据首位，我们致力于不断提高工作环境的安全性、舒适性和生产效率。我们更珍爱我们赖以生存的环境。为此，我们不断扩充我们的设备，精心构建全球支持网络，从而帮助我们的客户获得更大的效益。世界各地的人们以拥有沃尔沃设备而倍感骄傲。使沃尔沃与众不同，令我们自豪无比。

并非所有市场都出售全部沃尔沃产品。根据公司不断改进产品的方针，我们保留在未事先通知用户的情况下，改变参数和设计的权利。文中插图并不一定是设备的标准款式。

VOLVO

Volvo Construction Equipment

沃尔沃建筑设备投资(中国)有限公司

中国上海市浦东新区金京路2095号 邮编:201206

电话:+86 21 3131 9888 传真:+86 21 3131 9666 中文网站:www.volvoce.com.cn
全国统一客服专线:4000-525-168



微信公众号



沃尔沃APP